



저희 제품을 구입하여 주셔서 감사합니다. 사용하기 전에 반드시 사용설명서를 읽고 사용하십시오.

- ▣ 본 설명서에는 제품보증서가 포함되어 있습니다. 제품설치 후 고객님의 정당한 A/S혜택을 위하여 제품보증서에 설치점, 연락처, 설치일의 기입을 받으시기 바랍니다.
- ▣ 본 제품의 성능과 디자인은 품질향상을 위하여 예고없이 변경될 수 있습니다.

※ 본 설명서에 사용된 제품이미지는 설명을 위한 참고용이며 제품의 형태와 색상은 모델에 따라 달라질 수 있습니다.

안전을 위한 주의사항

- 금지** 제품을 임의로 분해하지 마십시오. 고장의 원인이 됩니다.
금지 임의적인 분해시 정상적인 작동이 안될 수 있습니다.
- 금지** 절대로 충격을 가하거나 개조하지 마십시오.
금지 고장 및 작동불량의 원인이 될 수 있습니다.
- 주의** 물이나 습기가 없는 곳에서 사용하십시오.
주의 제품은 방수 및 방진 구조로 되어 있지 않으므로 부품의 단락 등으로 인한 고장의 원인이 될 수 있습니다.
- 주의** 제품 설치 후 문에 있는 구멍은 폐쇄시켜 주십시오.
주의 우유 투입구나 기타 문의 구멍을 이용하여 무단침입 할 우려가 있습니다.
- 주의** 제품에 가스라이터 등과 같은 인화성이 강한 물질을 가까이 하지 마십시오.
주의 고장 및 작동불량의 원인이 될 수 있습니다.
- 금지** 직사광선이 강한 장소나 고온의 장소에서 사용을 금지합니다.
금지 고장 및 작동불량의 원인이 될 수 있습니다.
- 금지** 비나 눈 등 직접적으로 물이 들어치는 장소에 설치하지 마십시오.
금지 고장 및 작동불량의 원인이 될 수 있습니다.
- 금지** 청소할 때 제품에 직접적으로 물을 뿌리지 마십시오.
금지 제품에 물이 들어갈 경우 고장 및 작동불량의 원인이 될 수 있습니다.
- 주의** 건전지 교환시 모두 새것으로 교환 하십시오.
주의 건전지를 교환하실 경우 동시에 모든 전지를 새것으로 교환하십시오. 사용하던 것과 혼용하시면 사용기간을 보장할 수 없으며, 제품이 정상적으로 작동되지 않을 수 있습니다.
- 주의** 건전지는 반드시 알카리인 건전지를 사용하십시오.
주의 충전식 건전지를 사용하실 경우 제품이 비정상적으로 작동될 수 있습니다.

Mortise Lock

⚠ 주의

본 제품은 비열쇠식 도어록으로 고장시 도어록 일부를 파손할 수 있습니다.

비상 대비 수동개폐장치 사용법을 숙지하여야 함.

- 1.정격 전압 : DC6V / 2.건전지 역삽입시 누액이나 파열이 발생할 수 있으므로 주의 / 3.건전지의 수명이 끝난 경우 동시에 모든 건전지를 교체하고 사용하지 않은 전지와 사용중이거나 사용이 완료된 전지를 혼용하지 말것 / 4.센서동작 온도표시 : 60°C(±10°C)

제품 구성 및 명칭

➤ 실외측 몸체 (실외측 몸체의 형태와 색상은 모델에 따라 달라집니다.)

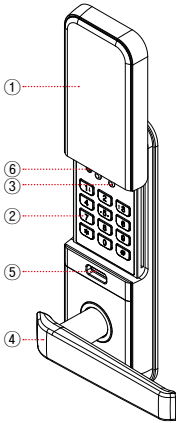

커버형

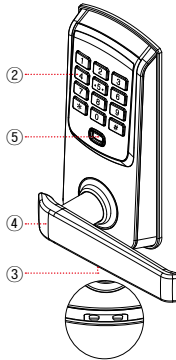

비커버형

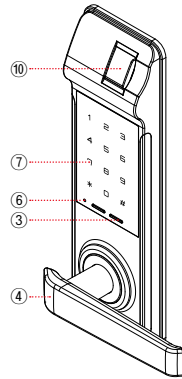

지문인식형

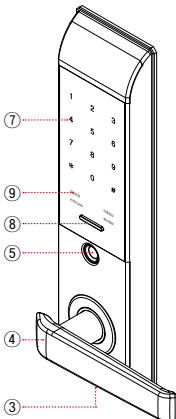

터치패드 A형

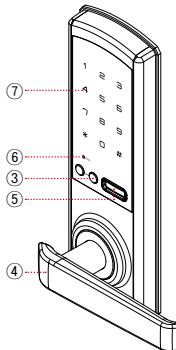

터치패드 B형



터치키 입력부 형태

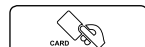

카드/키태그 입력부

- ① 슬라이딩커버
- ② 번호판 버튼
- ③ 9V 비상전원 공급단자
- ④ 핸들

- ⑤ 터치키 입력부(적용모델)
- ⑥ 리셋(Reset)버튼(적용모델)
- ⑦ 터치식 번호판
- ⑧ 시작/종료버튼(적용모델)

- ⑨ 외부알람램프(적용모델)
- ⑩ 지문 입력부

» 기본 구성품

(구입제품의 구성품이 일치하는지 확인하십시오.)

실외측 몸체 1개 / 실내측 몸체 1개
 모티스(걸쇠) 1개 / 스트라이크박스 1Set
 사용설명서 1개 / 시공지본 1개
 경보스티커 1개 / 볼트세트
 AA건전지 4개 (알카라인)

! 주의 (적용 모델)

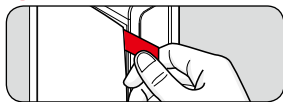

※제품설치후 실외측 터치식번호판에 부착된 보호테이프를 제거후 사용하세요.

» 추가 구성품 (터치키, 카드/키태그, 비상키 적용모델)



터치키



안티메탈카드



키태그



비상키

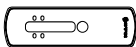

보강판



리모콘
(리모콘 적용모델)

※제품의 종류(개폐기능)에 따라 구성품의 내용 및 수량이 달라집니다.

※터치키(리모콘)의 형태와 색상은 달라질 수 있습니다.

» 추가 별매품

» 실내측 몸체 (실내측 몸체는 제품의 종류에 따라 적용모델이 달라집니다.)

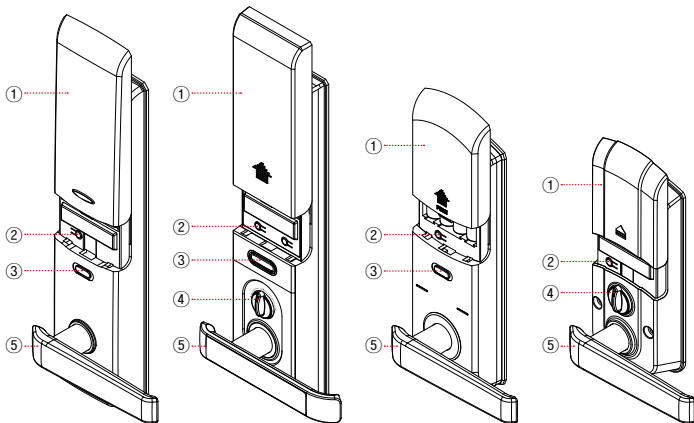

① 건전지 덮개

② 입력버튼(☞) : 비밀번호를 등록할 때, 터치키(카드/키태그), 리모콘을 등록/삭제시 사용

③ 열림/닫힘버튼 : 원터치 버튼으로 실내에서 문을 열거나 닫을 때 사용합니다.

④ 수동개폐장치 : 수동으로 문을 열 때 사용 (화재나 기타 비상시에 사용하십시오.)

⑤ 핸들

비밀번호 등록하기 (등록시에 반드시 문을 열고 비밀번호 등록여부를 확인하십시오)

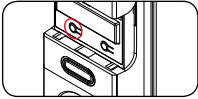

1. 실내측 몸체의 건전지 덮개를 열고 입력버튼(☞)을 누릅니다. (“뵙” 소리음)
2. 등록하고자 하는 비밀번호를 입력하십시오. 3~19자리까지 등록가능합니다.
3. “*” 버튼을 누르면 등록이 완료됩니다. (“딩동댕” 성공 소리음)

※다음 단계로 동작 연결시 램프가 꺼지기전(15초이내)에 시행해 주십시오.

비밀번호 변경하기

※비밀번호 변경도 위와 동일한 방법으로 등록하시면 됩니다.

※새로운 비밀번호 등록시 기존에 등록된 비밀번호는 자동으로 지워집니다.



주의

※비밀번호를 등록/변경할 경우에는 반드시 문을 열어놓은 상태에서 시행하십시오.

※제품출하시 비밀번호는 “1234”입니다. 제품설치 후 반드시 비밀번호를 변경하여 사용하십시오.

터치키, 카드/키태그 등록하기 (터치키, 카드/키태그 적용 모델)

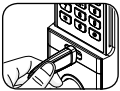

1. 실내측 몸체의 건전지 덮개를 열고 입력버튼(☞)을 누릅니다. (“뵙” 소리음)
2. 외측 입력부에 등록할 터치키나 카드/키태그를 하나씩 접촉하십시오.
※1~50개까지 등록가능합니다.
3. “*” 버튼을 누르면 등록이 완료됩니다. (성공소리음: “딩동댕” / 실패소리음: “뵙뵙”)

터치키, 카드/키태그 삭제하기 (터치키, 카드/키태그 적용 모델)

1. 실내측 몸체의 건전지 덮개를 여십시오.
2. 입력버튼(☞)을 누릅니다. (“뵙” 소리음)
3. 실외측 번호판의 숫자 “0”번 버튼을 2회 누릅니다.
4. “*” 버튼을 누르면 삭제가 완료됩니다.



주의

※터치키(카드/키태그) 삭제시에는 기존의 등록된 터치키(카드/키태그)가 모두 삭제됩니다.

※삭제후에는 사용할 터치키(카드/키태그)를 새로 등록해야 합니다.

※카드/키태그 적용모델은 당사에서 제공된 카드/키태그로만 반드시 등록,사용하여 주시기 바랍니다.

※당사 전용 카드/키태그 이외(교통카드, 신용카드 등)로 사용하여 보안상 문제가 발생할 경우

AS 및 손해 보상을 받으실 수 없습니다.

지문 등록하기 (지문 입력 적용 모델)

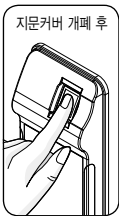

1. 실내측 몸체의 건전지 덮개를 열고 입력버튼(☞)을 누릅니다. (“뵙” 소리음)
2. ①외측 지문입력부의 커버를 오른쪽에서 왼쪽으로 살며시 밀니다.
②지문 모듈에 등록할 손가락을 살며시 올려서 지문을 1차 입력합니다. (“뵙”소리음)
③소리음이 나면 손가락을 띄고 2차 재입력합니다. (“뵙” “뵙” 소리음)
④소리음이 나면 손가락을 띄고 3차 재입력합니다. (“뵙리릭” 소리음)
※소리음이 끝날때까지 접촉 상태를 유지해야합니다.
3. “*” 버튼을 누르면 등록이 완료됩니다. (성공소리음: “딩동댕” / 실패소리음: “뵙뵙”)
※실패시 처음부터 다시 시작해야 합니다.
※지문은 200개까지 등록 가능합니다.



주의

※성장기 유아나 특이 지문을 갖고 있는 일부 사용자(등록 안되는 지문)는 지문인식이 안될수도 있습니다.

※이물질(땀, 수분)이 묻거나 손상된 지문 또는 건조한 지문으로 스캔할 경우 지문인식이 안될수도 있습니다.

※지문입력부에 이물질이 묻지 않도록 청결을 유지하여 주시고 젖은 손가락으로 사용하지 마십시오.

※지문인식이 되지 않을 경우 다른 손가락의 지문을 입력, 사용해 주시기 바랍니다.

※등록된 지문도 중복 등록이 될수도 있습니다.

≫ 지문 삭제하기 (지문 입력 적용 모델)

1. 실내측 몸체의 견전지 덮개를 여십시오.
2. 입력버튼(ENTER)을 누릅니다. ("뿅" 소리음)
3. 실외측 번호판의 숫자 0, 1 버튼을 순서대로 누릅니다.
4. "*"버튼을 누르면 삭제가 완료됩니다.



- ※지문 삭제시에는 기존의 등록된 지문이 모두 삭제됩니다.
- ※삭제후에는 사용할 지문을 새로 등록해야 합니다.

외부에서 지문, 터치키, 카드/키태그로 문열기 (적용 모델)

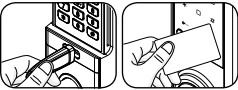

≫ 터치키(카드/키태그) 적용모델

등록된 터치키나 카드/키태그를 외측 입력부에 접촉시킵니다. ("딩동댕" 소리음)



≫ 지문으로 문열기

등록된 지문의 손가락을 지문입력부에 접촉시킵니다. ("뿅" 소리음)

외부에서 비밀번호로 문열기



≫ 커버형

1. 외측 커버를 올리고 ("뿅"소리음 / 번호판에 램프 점등) 등록된 비밀번호를 입력합니다.
2. 커버를 내리거나 "*"버튼을 누르면 문이 열립니다.



≫ 비커버형

1. "*"버튼을 누르고 등록된 비밀번호를 입력후 다시 "*"버튼을 누르면 문이 열립니다.

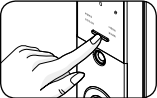

≫ 터치패드 A형

1. 외측몸체의 "시작/종료버튼"을 누르거나 터치식 번호판의 버튼을 2개 이상 누르면 ("뿅"소리음/ 번호판에 램프점등) 터치식 번호판에 불이 들어옵니다.
2. 등록된 비밀번호를 입력후 "*" 또는 "시작/종료버튼"을 누르면 문이 열립니다.

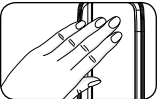

≫ 터치패드 B형 / 지문인식형

1. 외측몸체 키패드의 버튼을 2개 이상 누르면 ("뿅"소리음/ 번호판에 램프점등) 터치식 번호판에 불이 들어옵니다.
2. 등록된 비밀번호를 입력후 "*"버튼을 누르면 문이 열립니다.



- ※비밀번호 5회 오류시 약 1분간 작동이 정지됩니다.
- ※작동이 정지된 경우에는 1분후에 사용하십시오.

내부에서 문열기

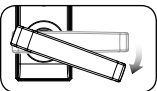

손쉽게 안쪽몸체의 손잡이를 아래로 내려서 문을 열 수 있습니다.
(안티패닉 기능)

▶ 제품보증서(고객보관용)

※제품구입시 보증서의 내용을 반드시 기재 받으시고 수리시에는 구입일자가 기재된 본 보증서를 제시하여야 충분한 서비스를 받으실 수 있으므로 잘 보관하시기 바랍니다.

제품명		
제조번호		
설치일자		설치일(년 월 일)로부터 1년(12개월)
고객	성명	
	주소	
대리점 (설치점)	성명	TEL:
	주소	

(주)에버넷 인천광역시 남동구 남동동로94번길 45 (남동공단 150BL-11L)



제품보증에 대하여

1. 본 제품은 엄격한 품질관리 및 검사과정을 거쳐서 만들어진 제품입니다. 2. 본 제품의 이상 발생시 구입 후 정상적으로 사용하신 상태에서 1년간 무상 A/S를 받으실 수 있습니다. 보증기간 이내라 하더라도 본 보증서내의 유상 서비스 안내에 해당하는 경우는 서비스 요금(수리비+부품비+출장비용)을 받고 수리해 드립니다. 3. 본 보증서는 국내에서만 유효합니다. 4. 수리를 요청 때는 보증서를 꼭 제시하십시오. 5. 보증서는 재발행 하지 않으므로 소중히 보관하십시오. 6. 이사 등으로 제품을 이전하실 경우 설치비+출장비요금을 받습니다. 7. 제품을 출입문에 설치한 후 중대한 결함으로 인한 고장이되는 반쯤/교환하실 수 없습니다.(소비자 피해 보상기준에 준합니다.)

서비스를 요청하실 때에는

1. 우선 연락하시기 전에 사용설명서의 사용법 및 고장시 확인사항을 다시 한번 확인해 주시기 바랍니다. 2.그래도 이상이 있을 때에는 사용을 중지하고 구입대리점/본사로 연락해 주십시오. ※직접 수리를 하시기 되면 위험합니다. ※연락하실 때에는 아래 내용을 알려 주십시오.

- 모델명, 구입일자, 구입처 (●주소, 성명, 전화번호, 자택위치(주소) / ●고장 증상(자세히)

▶ 소비자 피해 보상기준

※제품 보증기간은 설치 후 1년입니다. (반드시 보증서에 설치일을 명기하십시오.)

※수리시에는 구입일자가 기재된 보증서를 제시하여야 충분한 서비스를 받으실 수 있으므로 보증서를 잘 보관하시기 바랍니다.

소비자 피해 유형		보상내역	
		보증기간내	보증기간이후
정상적인 사용상태	설치 후 1년이상 고장 발생시	무상수리	유상수리
	동일하자에 대해 2회 발생시	무상수리	유상수리
	수리용 부품이 없는 경우	제품교환	제품교환 (정물감각שמع에 의함)
소비자의 고의 및 과실 경우	건전지 교체 잘못, 입력방법 미숙등의 사용자 실수에 의한 출장시	유상수리	유상수리
	건전지 등 소모품 교환	유상수리	유상수리
	제품의 본래 목적 이외의 사용으로 인한 고장 및 파손	유상수리	유상수리
	고의로 인한 고장 및 파손	유상수리	유상수리
화재, 천재등의 의한 고장 및 손상		유상수리	유상수리

유/무상 수리 (세부기준)

서비스 요금은 정부에서 제정한 소비자보호법을 기준으로 소정의 요금을 청구하고 있습니다. (소비자 보호법 소비자 피해보상기준 제5조에 의거) 서비스 요금은 부품비, 출장 수리비의 합계액으로 구성되며, 각 요금의 결정은 다음과 같습니다. 서비스 요금 = 부품비 + 출장수리비(수리요금)

- **무상수리**: 제품 보증기간중 정상적인 사용 상태에서 자연 발생한 성능, 기능상의 고장 발생시 (1년 이내)
- **유상수리**: 제품 보증기간이 끝난 경우 및 무상수리 기간중 당사에서 정한 다음의 경우
 * 사용미숙'에 의한 경우에 해당할 경우 · 사용자별 문의를 위한 출동 · 비밀번호 분실(키본체)로 인한 서비스 요청 · 명백한 하지않는 제품 이상 여부 점검 요청 · 소비자 직접 설치에 의한 작동이상 · 외부적 충격에 의한 파손 · 건전지 삽입 불량/불량 건전지 사용에 의한 작동 불량 · 소비자 건전지 교체중 커버 파손시 · 화학약품 사용에 의한 동작불량 및 품질 이상 · 설치불량으로 인한 재설치 요구(프린트 위치조정) · 비정상적응모델일 경우 비상시 미소지로 인한 제품 파손시 · 결로로 인한 제품 오작동인 경우
- **부품비**: 부품비는 제품을 수리하는데 부품교체를 할 경우 소요되는 부품가격을 말함 (부품가는 부가세 10%가 포함된 가격입니다.)
- **출장수리비**: 출장 수리하는 유료수리 대상 제품에 적용되며, 제품을 수리하는데 필요한 수리 인덱스(시간)에 따른 순수 기술료에 소정의 출장비를 합산한 금액

(주)에버넷

인천시 남동구 남동동로 94번길 45 남동공단 150B-11L

www.everkey.co.kr

고객상담 : 1588-1813

외부에서 문 잠그기

≫ 자동 모드일때

문을 닫으면 1초후에 자동으로 잠깁니다. (자동잠김 내부센서 내장)

≫ 수동 모드일때

- ▣ 커버형 : 외측몸체 커버를 올리거나 “#”버튼을 누르면 됩니다.
- ▣ 비커버형 : 외측에서 “#”버튼을 누르면 됩니다.
- ▣ 터치패드A형 : 외측몸체의 “시작/종료버튼”을 누르거나 터치식 번호판의 버튼을 2개 이상 누릅니다.
- ▣ 터치패드 B형 / 지문인식형 : 터치식 번호판의 버튼을 2개 이상 누릅니다.

내부에서 문 잠그기

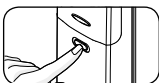

≫ 자동 모드일때 문을 닫으면 1초후에 자동으로 잠깁니다.

≫ 수동 모드일때

열림/닫힘버튼이나 수동잠금버튼을 누르면 문이 잠깁니다.
※적용버튼이 없는 모델은 수동개폐장치를 돌리면 문이 잠깁니다.



! ※수동개폐장치의 잦은 사용시 모터의 과부하로 성능에 영향을 줄 수 있습니다.

리모콘 사용하기 (리모콘 적용 모델, 선택사양)

≫ 리모콘 등록/삭제방법

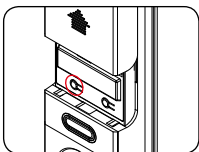

▣ 등록방법 : 내측 입력버튼(☞) 1회 누름 → “0”버튼 → “#”버튼 → 리모콘의 열림/닫힘버튼 또는 열림버튼을 누름(딩동댕) → “*”버튼을 누르면 등록 (8초이내 등록)

※리모콘 등록은 15개까지 가능합니다.

▣ 삭제방법 : 내측 입력버튼(☞) 1회 누름 → 외측 숫자판 “5”번을 2회 누름 → “*”버튼을 누르면 삭제

≫ 문 열기/닫기

버튼을 누르면 2~3초 이내에 열림 또는 닫힙니다.

※주파수: FM 447.275Mhz ※건전지: AAA Size X 2EA (CR2032 1EA)



홈비디오폰 문열림 스위치 등록/삭제방법 (적용 모델, 리모콘 Type 적용)

<6Pin Connector 사양>

Pin1(적색) → Power DC12V 입력

Pin2(청색) → Power GND

Pin3(황색) → 극성 Open 입력

Pin4(갈색) → Signal GND

※정상적으로 연결이 되지 않았을 경우 고장 및 작동불량의 원인이 될 수 있으니 전문가에게 의뢰하십시오.

▣ 등록방법

선을 연결 후 → 실내측 몸체의 건전지커버를 열고 입력버튼(☞) 1회 누름 → “0”버튼 → “#”버튼 → 홈팩의 버튼을 누르면 소리가 “삐리링”(입력완료)

▣ 삭제방법

선을 연결 후 → 실내측 몸체의 건전지커버를 열고 입력버튼(☞) 1회 누름 → “0”버튼 → “#”버튼 → “5”버튼 2회 누름 → “*”버튼을 누르면 소리가 “삐리링”(삭제완료)

마스터번호 기능 (마스타번호 적용 모델)

※관리자 모드로 별도의 비밀번호, 터치키(카드/키태그)를 등록,사용할 수 있습니다.

➤ 마스터번호 등록/변경 방법

- ▣ 등록방법 : 내측 입력버튼(☞) → 0, # 버튼을 순서대로 누름 → 등록하고자 하는 마스터번호 입력 → "*"버튼
- ▣ 변경방법 : 내측 입력버튼(☞) → 0, # 버튼을 순서대로 누름 → 등록된 마스터번호 입력 → "*"버튼 → 신규 마스터번호 입력 → "*"

➤ 마스터 터치키(카드/키태그) 등록/삭제 방법

- ▣ 등록방법 : 내측 입력버튼(☞) → 0, # 버튼을 순서대로 누름 → 등록된 마스터번호 입력 → "*"버튼 → 마스터 터치키(카드/키태그) 입력 → "*"버튼
- ▣ 삭제방법 : 내측 입력버튼(☞) → 0, # 버튼을 순서대로 누름 → 등록된 마스터번호 입력 → #, 0 버튼을 순서대로 누름 → "*"

외부 이중 잠금 기능 (외부 이중 잠금 기능 적용 모델)

※외부 이중잠금을 설정하면 내부의 열림/당힘버튼을 눌러도 문이 열리지 않습니다. (우유투입구 도난 방지 기능)

➤ 커버형

- ▣ 설정 : 외측 몸체의 "#"버튼을 5초간 누르고 있으면 이중잠금기능 설정
- ▣ 해제 : 외측 커버를 올리고 → 등록된 비밀번호 입력 → 커버를 내리거나 "*"버튼

➤ 비커버형

- ▣ 설정 : 외측 몸체의 "#"버튼을 5초간 누르고 있으면 이중잠금기능이 설정
- ▣ 해제 : 외측 몸체의 "*"버튼 → 등록된 비밀번호 입력 → "*"버튼

➤ 터치패드 A형

- ▣ 설정 : 외측 몸체의 "시작/종료버튼"을 5초간 누르고 있으면 이중잠금기능이 설정
- ▣ 해제 : 외측 몸체의 "시작/종료버튼" → 등록된 비밀번호 입력 → "*" 또는 "시작/종료버튼"

➤ 터치패드 B형

- ▣ 설정 : 외측 몸체의 터치식 번호판의 버튼을 2개이상 누름 → "#" 버튼을 5초 이상 누르고 있으면 이중잠금기능 설정
- ▣ 해제 : 외측 몸체의 터치식 번호판의 버튼을 2개이상 누름 → 등록된 비밀번호 입력 → "*"버튼

내부 이중 잠금 기능 (내부 이중 잠금 기능 적용 모델)

※내부 이중잠금을 설정하면 외부에서 번호를 눌러도 문이 열리지 않습니다.

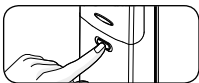

➤ 열림/당힘버튼 적용모델

- ▣ 설정 : 열림/당힘 버튼을 "5초간" 길게 누름 (당동등)
- ▣ 해제 : 열림/당힘 버튼을 "5초간" 누르면 해제됩니다.

리셋(Reset) 기능 (리셋기능 적용 모델)

※제품 고장이 아닌 일시 오류시 리셋버튼을 누르면 프로그램이 초기화하여 사용할 수 있도록 하는 기능입니다.

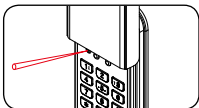

➤ 리셋버튼 적용 모델

리셋버튼을 볼펜이나 이쑤시개 등 뾰족한 물건으로 1회 누릅니다.

※리셋기능을 적용해도 등록된 비밀번호, 지문, 터치키(카드/키태그)는 바뀌지 않습니다.

자동/수동 잠금 설정 (문을 닫으면 1초후에 자동으로 잠기는 편리한 기능)

- ▣ 자동설정 : 건전지커버를 열고 입력버튼(ENTER)을 누름 → “#” 버튼 누름 → 입력버튼(ENTER) 누름 (당동벨)
 - ▣ 수동설정 : 건전지커버를 열고 입력버튼(ENTER)을 누름 → “#” 버튼 누름 → 입력버튼(ENTER) 누름 (수동 변경시 “뽁”소리)
- **자동잠금 시간 설정** (자동잠금을 2~9초까지 시간 변경 가능)
내측 입력버튼(ENTER) → “8” 버튼 → 원하는 시간 (“2”~“9”버튼) → “*” 버튼

기타 유용한 기능

➤ 비밀번호 노출방지 기능 (허수기능)

임의의 숫자 버튼을 제한없이 누르고 마지막에 비밀번호를 누름으로서 비밀번호를 은폐시키는 방법

➤ 경보 기능

▣ 잠금 오류 확인 기능

문이 제대로 닫히지 않았을 경우 3회 열기를 시도하다 “뽁뽁뽁” 경고음이 발생되어 알려줍니다.

▣ 도난 및 장난방지 기능

외부에서 강제적으로 문을 개폐시 비상경보음이 1분간 발생하는 기능으로 외부 침입을 방지하기 위한 기능.
※비밀번호 또는 터치키(카드/키태그)를 입력하면 경보는 해제됩니다.

➤ 소리 설정 기능

▣ 소리 조절 기능 (무음 → 고음)

내측 입력버튼(ENTER) → 1, 3, * 버튼을 순서대로 누름 → “1”번을 연속하여 누르면 점점 작게, “3”번을 연속하여 누르면 점점 크게 (무음부터 고음까지) → “*” 버튼 ※소리 크기는 7단계로 조절할 수 있습니다.
※터치패드형(지문인식형)은 **저음부터 고음까지 적용됩니다.**

▣ 매너모드 기능 (무음기능)

외측 커버를 올리고 “#” → 비밀번호 → 커버를 내리거나 “*” 버튼
※터치패드형(지문인식형)은 무음기능 미적용
※무음기능은 일회 적용 기능으로 무음기능 실행시마다 적용해야 합니다.

➤ 화재 감지 기능 (화재 감지 센서 내장)

열감지 센서가 열(60℃±10℃)을 감지할 경우 자동으로 문이 열리는 기능입니다.
※직사광선에 실내부(메인바디)가 장시간 노출되면 온도센서가 작동하여 경고음이 발생할 수 있습니다.

➤ 외부 알림 기능 (외부알림기능 적용 모델)

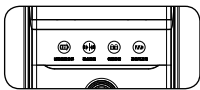

- ▣ 외부알림 램프의 “비밀번호”에 램프점등시 입력하신 비밀번호가 틀릴 경우입니다. 정확한 비밀번호를 재입력해 주십시오.
- ▣ 외부알림 램프의 “건전지교체”에 램프점등시 안쪽몸체에 장착된 건전지의 전원이 낮을 경우입니다. 바로 신속히 건전지4개를 교체해 주십시오.
- ▣ 외부알림 램프의 “이중잠금”에 램프점등시 비밀번호 입력으로도 문이 열리지 않습니다. (이중잠금장치 기능이 설정된 경우입니다.)
- ▣ 외부알림 램프의 “걸쇠걸림”에 램프점등시 안쪽 몸체의 데드볼트(걸쇠)가 프론트(걸림쇠)에 걸려 정확하게 닫힘 또는 열림이 작동하지 않은 상태입니다.

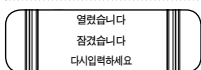
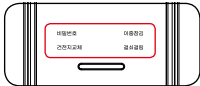

- ▣ 도어락 열림시 외부알림 램프의 “열렸습니”, 닫힘시 “잠겼습니”라는 램프가 점등합니다.
- ▣ 외부알림 램프의 “다시입력하세요”에 램프점등시 입력하신 비밀번호가 틀릴 경우입니다. 정확한 비밀번호를 재입력해 주십시오.

➤ 외부 비상키 열림 기능 (비상키 적용 모델)



- 비상시나 기타 특수한 상황에서 비상키를 사용하여 문을 열 수 있는 기능으로 비상키 홀 뚜껑을 옆으로 밀고 비상키를 홀에 삽입하여 키를 돌려 사용합니다.
※비상시에만 사용하십시오.
※비상키는 항상 휴대하여야 비상시에 사용가능합니다.

건전지 교환 방법

제품에 내장된 건전지의 전압이 떨어지면 7일전에 램프가 깜빡이면서 멜로디(학교종이 “땡땡땡”)가 울립니다. 이때 건전지를 모두 새것으로 교환하십시오. 건전지를 교환해도 등록된 비밀번호나 지문, 터치키(카드/키태그)는 바뀌지 않습니다.



주의

- ※사용하던 것과 혼용하시면 사용기간을 보장할 수 없으며, 건전지는 반드시 알카라인 정품 건전지를 사용하십시오.
- ※충전식 건전지를 사용하실 경우 제품이 비정상적으로 작동될 수 있습니다.
- ※건전지 극성(+/-)을 확인하여 주십시오. 정상적으로 끼워지지 않았을 경우 오작동이 발생할 수 있습니다. 불량 건전지를 사용하여 제품이 이상이 발생하면 피해는 소비자 책임이오니 반드시 정품 알카라인 건전지를 사용하십시오.

비상건전지로 문열기

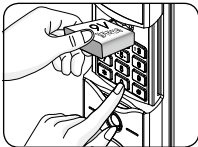

장시간 외출이나 여행으로 건전지가 완전 방전된 경우 비상전원 공급기능으로 안전하게 문을 열 수 있습니다. 시중에서 DC9V 사각 알카라인 건전지를 구입하여 외측 몸체의 비상단자에 접촉시킨 상태에서 비밀번호나 지문, 터치키(카드/키태그) 사용이 가능합니다.



주의

- ※**반드시 건전지와 비상단자의 접촉이 유지된 상태에서 사용하십시오.** (외부 비상전원 공급단자는 극성이 없습니다.)
- ※**제품 모델에 따라 비상전원 공급단자의 위치가 다릅니다.**

➤ 비밀번호로 문열기

9V건전지를 비상단자에 접촉 → “*”버튼을 누른 후 비밀번호를 누르고 → 다시 “*”버튼을 누르면 문이 열림

➤ 지문, 터치키, 카드/키태그로 문열기 (지문, 터치키, 카드/키태그 적용 모델)

9V 건전지를 비상단자에 접촉시키고 지문, 터치키(카드/키태그)를 외측 입력부에 접촉시키면 문이 열립니다.

고장진단 및 응급처치

증 상	조 치 사 항
비밀번호가 기억나지 않을 때	· 터치키(카드/키태그)를 이용하여 문을 연 후, 비밀번호를 새로 등록합니다.(번호전용모델 제외)
비밀번호(5회) 오류시	· 5회 오류시 모든 동작이 약 1분간 정지되니 기다리신 후 다시 처음부터 비밀번호나 터치키(카드/키태그)를 입력하시기 바랍니다.
문이 자동으로 잠기지 않을 때	· 자동잠김기능이 자동으로 설정되었는지 확인하십시오.
“*” 버튼 작동시 동작이 되지 않을 때	· 다른 기능도 동작하지 않는 경우 건전지가 바르게 끼워졌는지 확인하시고, 건전지가 모두 소모된 경우 새 건전지로 교체해 주십시오.
외부의 버튼 소리 및 램프가 점등하지 않을 때	· 건전지 케이스 또는 제품에 누액 흔적이 있는지 확인하시고, 누액 흔적이 있는 경우 접촉 부분을 마른 헝겊으로 닦아 냅니다.

※ 위 사항을 확인한 후에도 정상적으로 동작하지 않을 경우 **고객센터 1588-1813** 로 연락해 상담(접수)을 받으시기 바랍니다.

제품규격

	구 분	제 원
기본사항	비밀번호 사용	3~19자리
	터치키(카드/키태그) 등록수	50개 이내 (터치키, 카드/키태그 적용 모델)
	리모콘 등록수	15개까지 가능 (리모콘 적용모델)
	지문 등록수	200개 이내 (지문 입력 적용 모델)
	문의 두께	35~50mm
전 원	사용 전원	6V (알카라인 건전지 1.5V X 4개, AA SIZE)
	비상전원(극성무관)	9V 사각 알카라인 건전지 (별도구입)